

FEHLING NEUHAUS EXPLANTATIONS-RETRAKTOR

MSD-1, MSD-2, MSD-3

1) Bestandteile / Erklärungsgrundlage

Beispielhaft: MSD-1

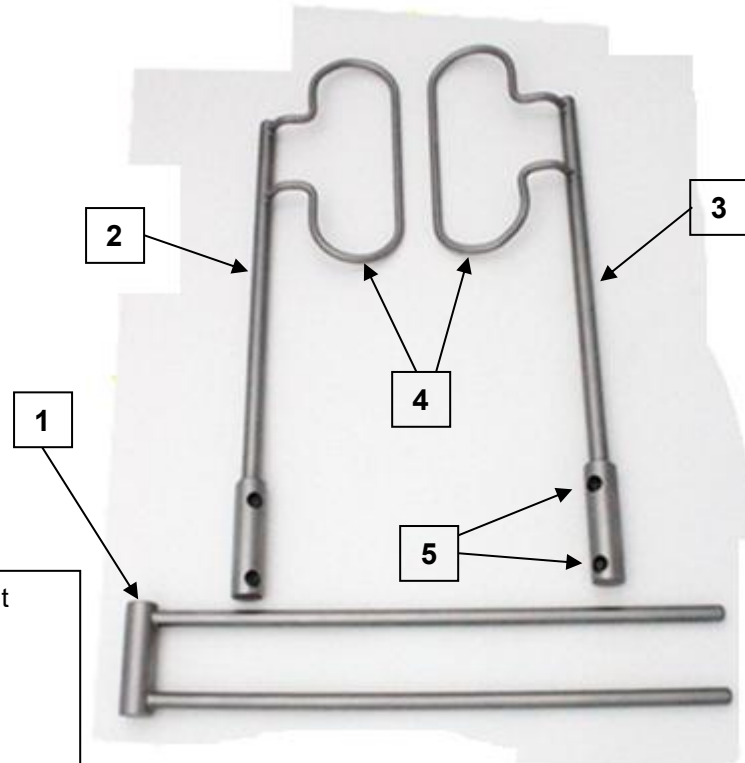

- 1 Spreizerrahmenführung mit zwei Führungsstangen
- 2 linker Spreizerarm
- 3 rechter Spreizerarm
- 4 feststehender Blattrahmen
- 5 Bohrlöcher

2) Demontage

1. Die beiden Spreizerarme (2 und 3) auf der Spreizerrahmenführung (1) soweit nach außen schieben, bis sie sich abnehmen lassen.

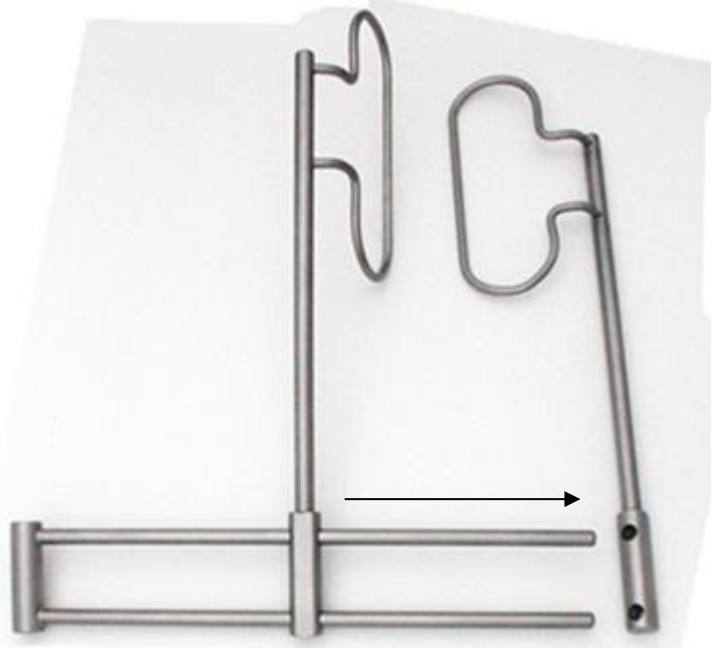

2. Das in seine Einzelteile zerlegte Instrument kann nun aufbereitet werden.

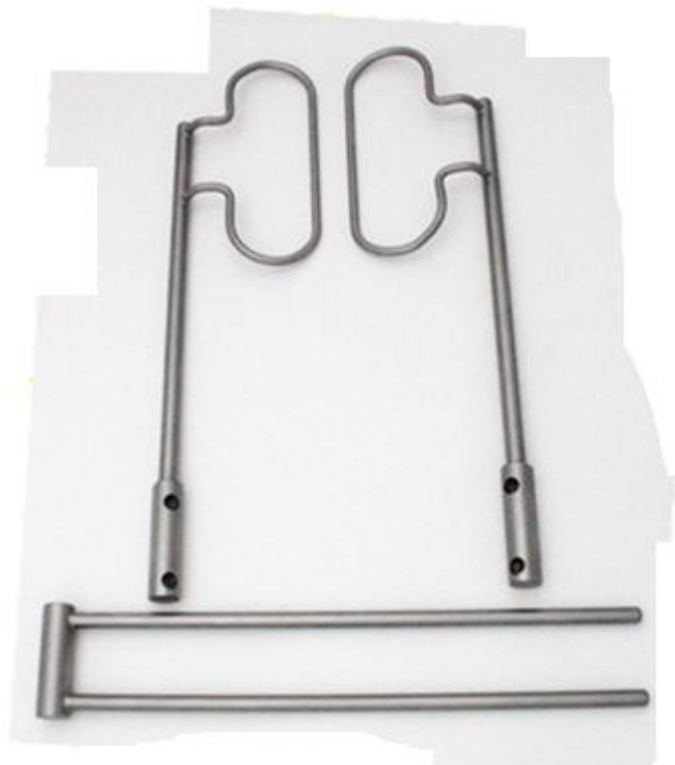

3) Montage

1. Zuerst den linken Spreizerarm (2) mit dem nach rechts unten zeigenden feststehenden Blattrahmen (4) auf die beiden Führungsstangen der Spreizerrahmenführung schieben, in dem diese in die beiden Bohr-löcher (5) des Spreizerarms eingeführt werden.
2. Dasselbe mit dem rechten Spreizerarm (3) wiederholen. Der feststehende Blattrahmen (4) des rechten Spreizerarms (3) muss nach links unten zeigen.

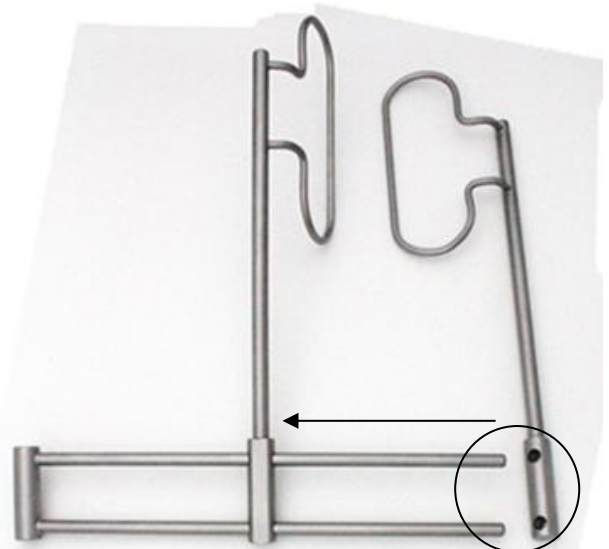









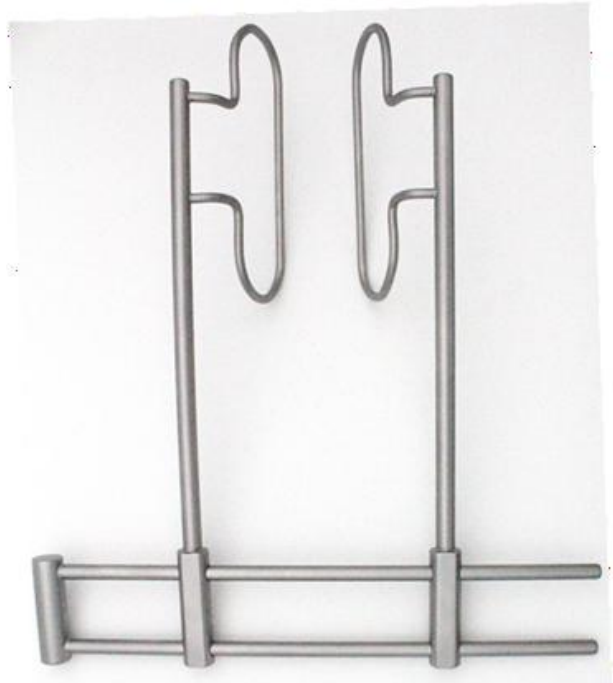







Es ist darauf zu achten, dass die beiden Spreizerarme in der korrekten Reihenfolge auf die Spreizerrahmenführung gesetzt werden, so dass die beiden feststehenden Blattrahmen zueinander zeigen.



3. Das zusammengesetzte Instrument ist nach einem Funktionstest nun wieder einsatzbereit.



Symbole		
Soweit auf dem Medizinprodukt bzw. Medizinproduktetikett bzw. Gebrauchsanweisung abgebildet, haben die Symbole gemäß DIN EN ISO 15223-1 folgende Bedeutung:		
 Hersteller	 Gebrauchsanweisung beachten oder elektronische Gebrauchsanweisung beachten	 Achtung
 Katalognummer	 Chargenbezeichnung	 Seriennummer
 Medizinprodukt	 eindeutige Produktidentifizierung	 CE-Kennzeichnung
 Ölkännchen für zu schmierende Stellen	 CE-Kennzeichnung	
Kontakt zum Hersteller		
	FEHLING INSTRUMENTS GmbH Seligenstädter Str. 100 63791 Karlstein/Germany Tel.: +49 (0) 6188-9574-40 Fax: +49 (0) 6188-9574-45 E-Mail: info@fehling-instruments.de www.fehling-instruments.de	